

BKG

MONTE- CHARGES



300 kg - 500 kg

MONTE-CHARGE

BKG-Type:

- 300.15/43F

Capacité:

- 300 kg

Vitesse d'opération:

- $v = 0,15$ m/s

Chargement:

- même face
- opposé

Pylône:

- pylône d'assemblage pour installation dans une gaine

Portes de gaine:

- porte battante d'un vantail

Dimensions de la cabine:

- au min. 600 mm large, au max. 1000 mm large
- au min. 800 mm profond, au max. 1000 mm profond
- au min. 1300 mm haut, au max. 2000 mm haut

Arrangement du treuil:

- au-dessus dans la tête de gaine

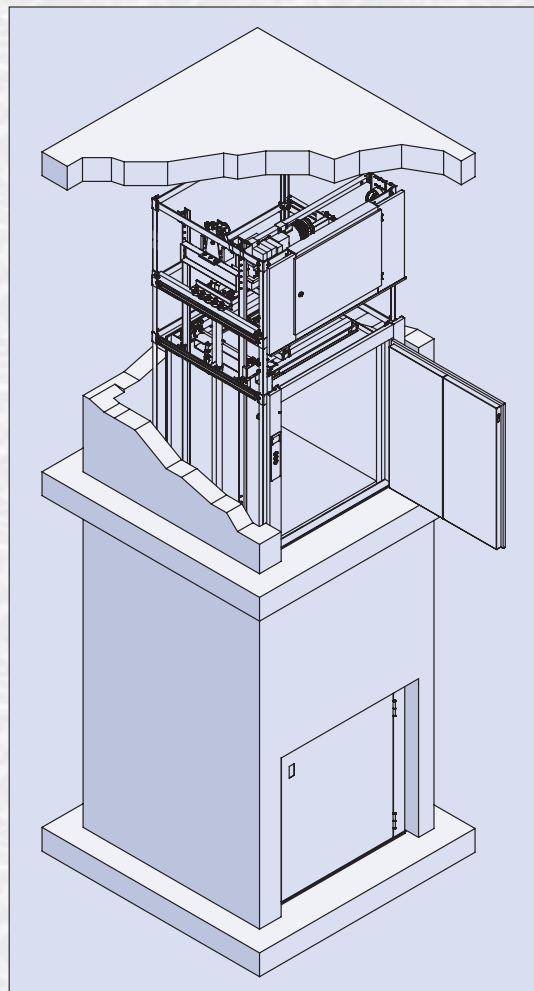
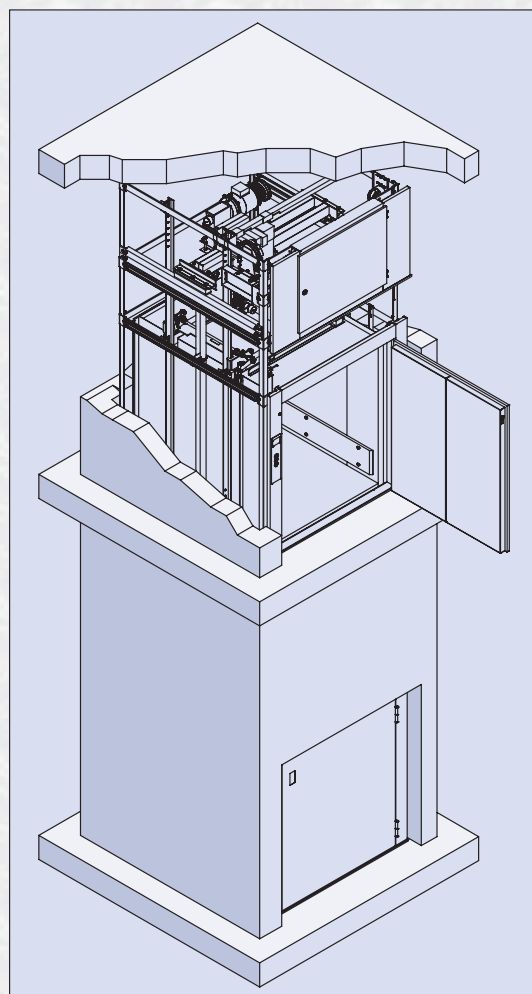

MONTE-CHARGE

BKG-Type:

- 300.15/45F

Capacité:

- 300 kg

Vitesse d'opération:

- $v = 0,18$ m/s

Chargement:

- même face
- opposé

Pylône:

- pylône d'assemblage pour installation dans une gaine

Portes de gaine:

- porte battante d'un vantail

Dimensions de la cabine:

- au min. 600 mm large, au max. 1000 mm large
- au min. 800 mm profond, au max. 1000 mm profond
- au min. 1300 mm haut, au max. 2000 mm haut

Arrangement du treuil:

- au-dessous à côté de la gaine

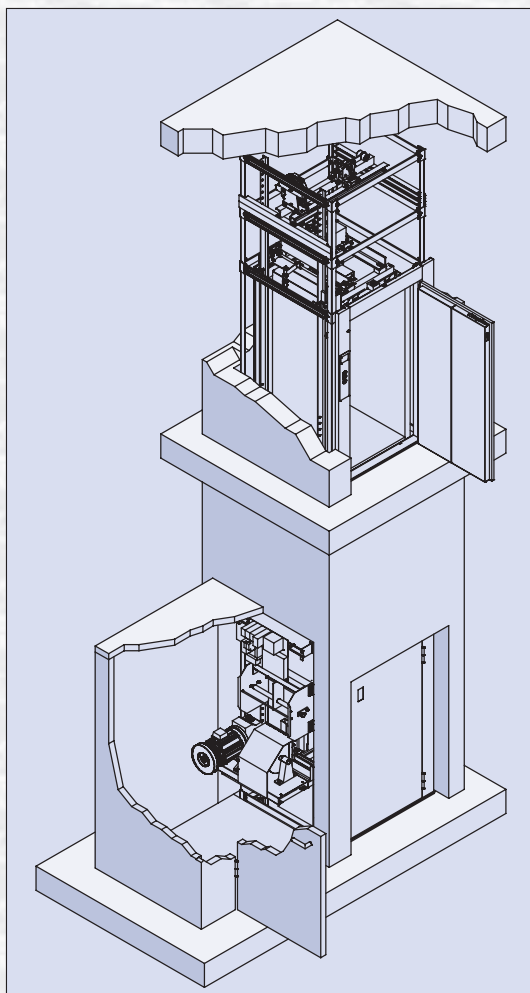



MONTE-PALETTES

BKG-Type:

- 300.15/47F

Capacité:

- 300 kg

Vitesse d'opération:

- $v = 0,15$ m/s

Chargement:

- même face
- opposé

Pylône:

- pylône d'assemblage pour installation dans une gaine

Portes de gaine:

- porte battante d'un vantail

Car dimensions:

- 1000 mm large
- 1300 mm profond
- 1200 mm haut

Arrangement du treuil:

- au-dessus dans la tête de gaine

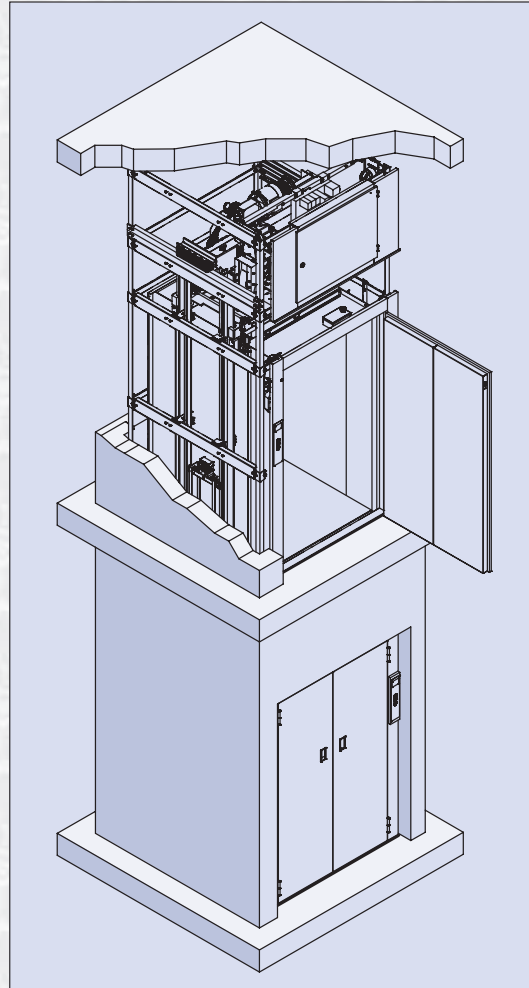

MONTE-CHARGE

BKG-Type:

- 500.15/46F

Capacité:

- 500 kg

Vitesse d'opération:

- $v = 0,18$ m/s

Chargement:

- même face
- opposé

Pylône:

- pylône d'assemblage pour installation dans une gaine

Portes de gaine:

- porte battante deux vantaux

Dimensions de la cabine:

- au min. 800 mm large, au max. 1200 mm large
- au min. 1100 mm profond, au max. 1500 mm profond
- au min. 1300 mm haut, au max. 2000 mm haut

Arrangement du treuil:

- au-dessous à côté de la gaine

MONTE-CHARGE

BKG-Type:

- 500.15/44F

Capacité:

- 500 kg

Vitesse d'opération:

- $v = 0,15$ m/s

Chargement:

- même face
- opposé

Pylône:

- pylône d'assemblage pour installation dans une gaine

Portes de gaine:

- porte battante deux vantaux

Dimensions de la cabine:

- au min. 800 mm large, au max. 1200 mm large
- au min. 1100 mm profond, au max. 1500 mm profond
- au min. 1300 mm haut, au max. 2000 mm haut

Arrangement du treuil:

- au-dessus dans la tête de gaine

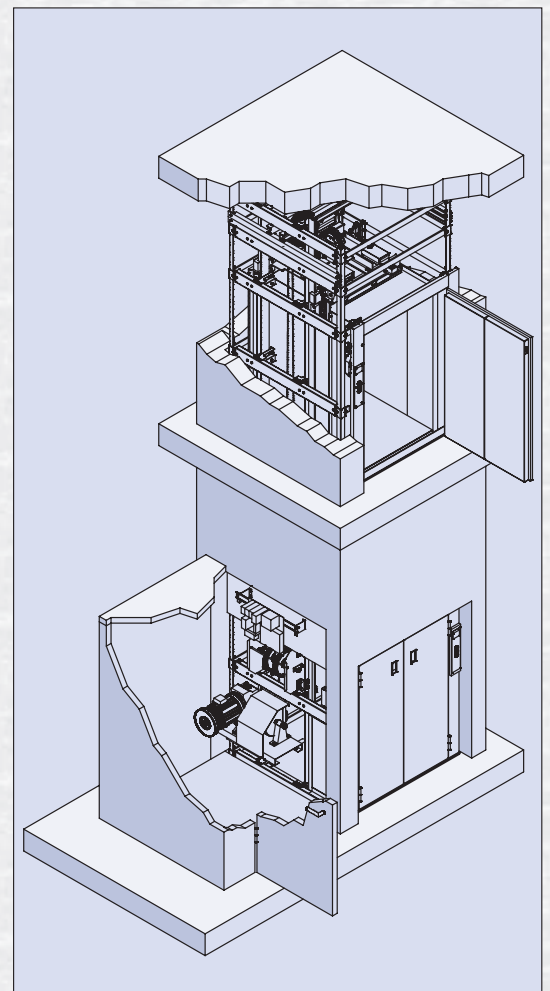

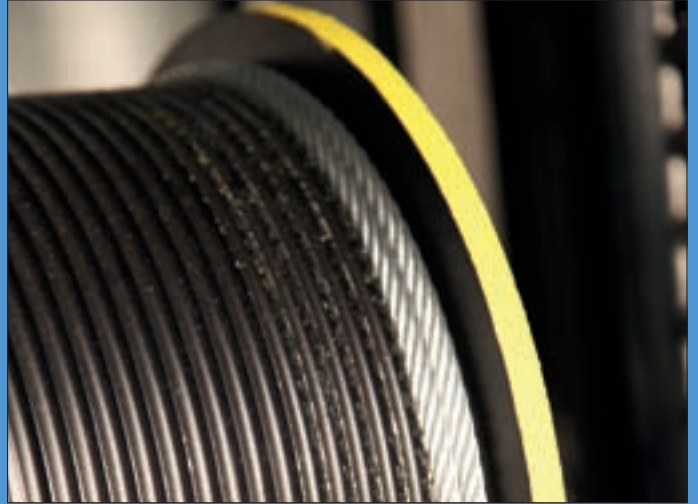

Exécutions spéciales:

- Monte-charges des bateaux se fonde sur «Lloyd's Register of Shipping»
- Monte-charges dans les zones explosibles
- Monte-charges avec vitesse augmentés
- Monte-charges avec chargement en équerre

